

PORSCHE



Menos peso.
Seguridad maximizada.

COMPETENCIA DE PORSCHE EN REPARACIÓN
DE CARROCERÍAS LIGERAS.

La innovadora combinación de múltiples materiales de Porsche

Más estable, más ligera, más rápida: la carrocería de un Porsche es decisiva en el concepto global del vehículo. Para ofrecer la mejor dinámica de conducción posible y la máxima seguridad, Porsche apuesta sistemáticamente por una innovadora combinación de materiales compuesta de aluminio y aceros de diferentes grados de dureza para distribuir las fuerzas de impacto de una forma inteligente. Sin embargo, en caso de posibles daños, el innovador diseño híbrido de bajo peso requiere unos conocimientos específicos del modelo, unos métodos de diagnóstico y reparación muy especializados, y una precisión suprema a la hora de instalar las Piezas Originales Porsche.

Competencia de Porsche en reparación de carrocerías ligeras

En Porsche, técnicos de carrocería especialmente formados trabajan con los últimos métodos de diagnóstico y reparación. Poseen amplios conocimientos en ciencia de materiales, están muy familiarizados con tecnologías de unión innovadoras como el prensado, la unión adhesiva, el clinchado y el remachado, y tienen una gran habilidad en el uso de herramientas especiales. Por supuesto, la reparación de cualquier carrocería ligera se realiza siguiendo unas especificaciones estrictamente definidas y adaptadas con precisión a nuestros modelos Porsche, lo que garantiza una reparación profesional.

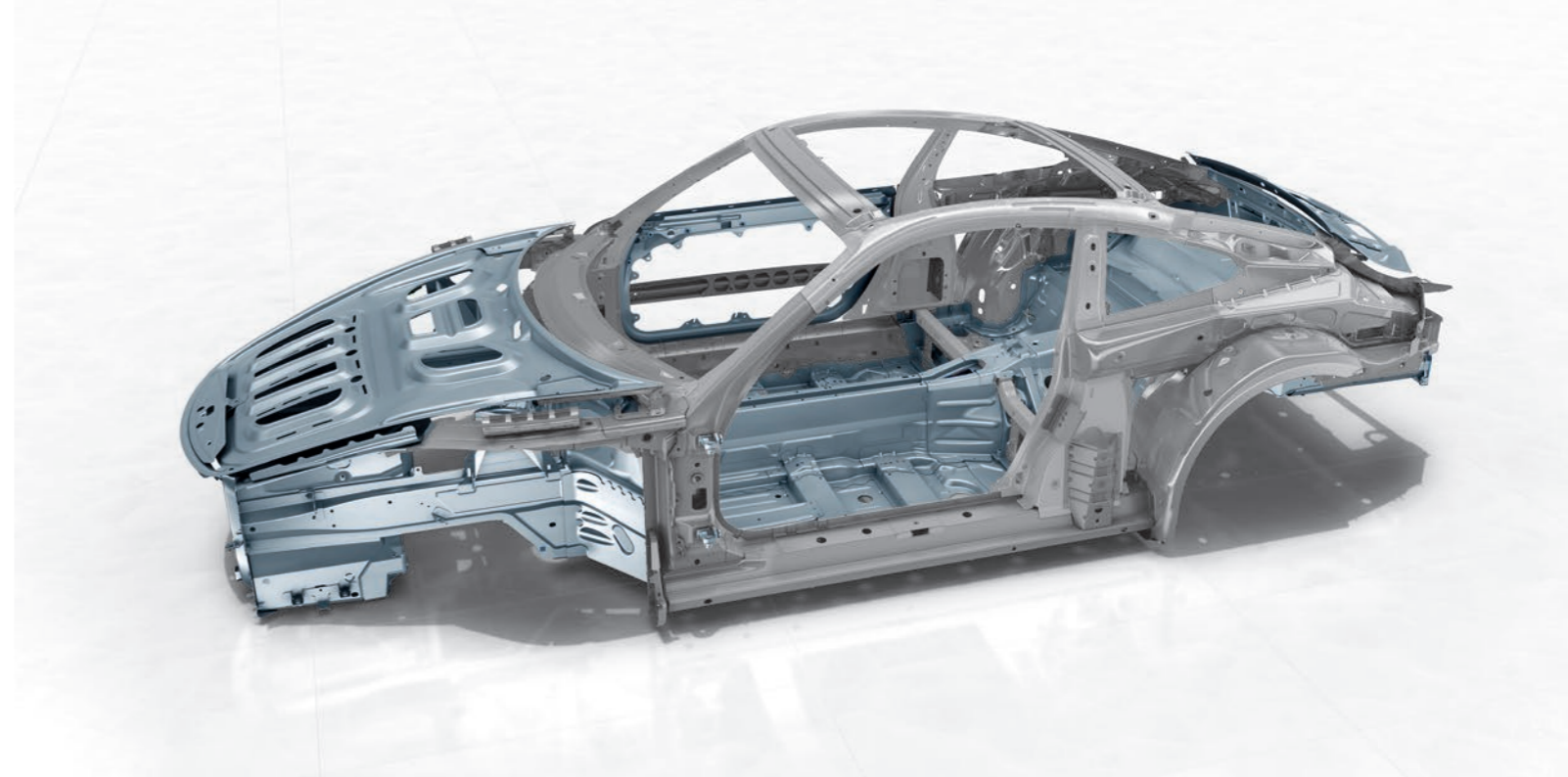

Extremadamente ligero y seguro en caso de accidente: aluminio

La mayoría de las carrocerías ligeras de Porsche están fabricadas en aluminio resistente a la torsión y a la flexión, con un equilibrio óptimo entre rigidez y peso. Cada uno de los componentes del chasis de peso optimizado se ha desarrollado específicamente para su uso previsto y la carga esperada, además de distribuir ampliamente las fuerzas de impacto en caso de accidente. Para unir de forma inteligente las piezas de aluminio extremadamente ligeras y resistentes a la torsión con otros componentes ligeros, Porsche utiliza tecnologías de unión y remachado de alta resistencia y gran complejidad.

A la hora de diagnosticar posibles daños en las piezas fundidas de aluminio, Porsche utiliza sistemas de medición electrónicos que detectan al instante discrepancias de +/- 2 mm. Si se supera este valor tras un impacto o si se aprecian torceduras, grietas, desconchones de pintura o deformaciones superficiales similares, no se permite la reparación. Los componentes estructurales dañados tampoco se pueden reparar y se deben reemplazar con Piezas Originales Porsche. En el caso de daños marginales como golpes y abolladuras, nuestros técnicos de carrocería trabajan con herramientas especiales de aluminio y siguiendo las estrictas especificaciones de nuestra guía de reparación para reparar los componentes de una forma profesional.

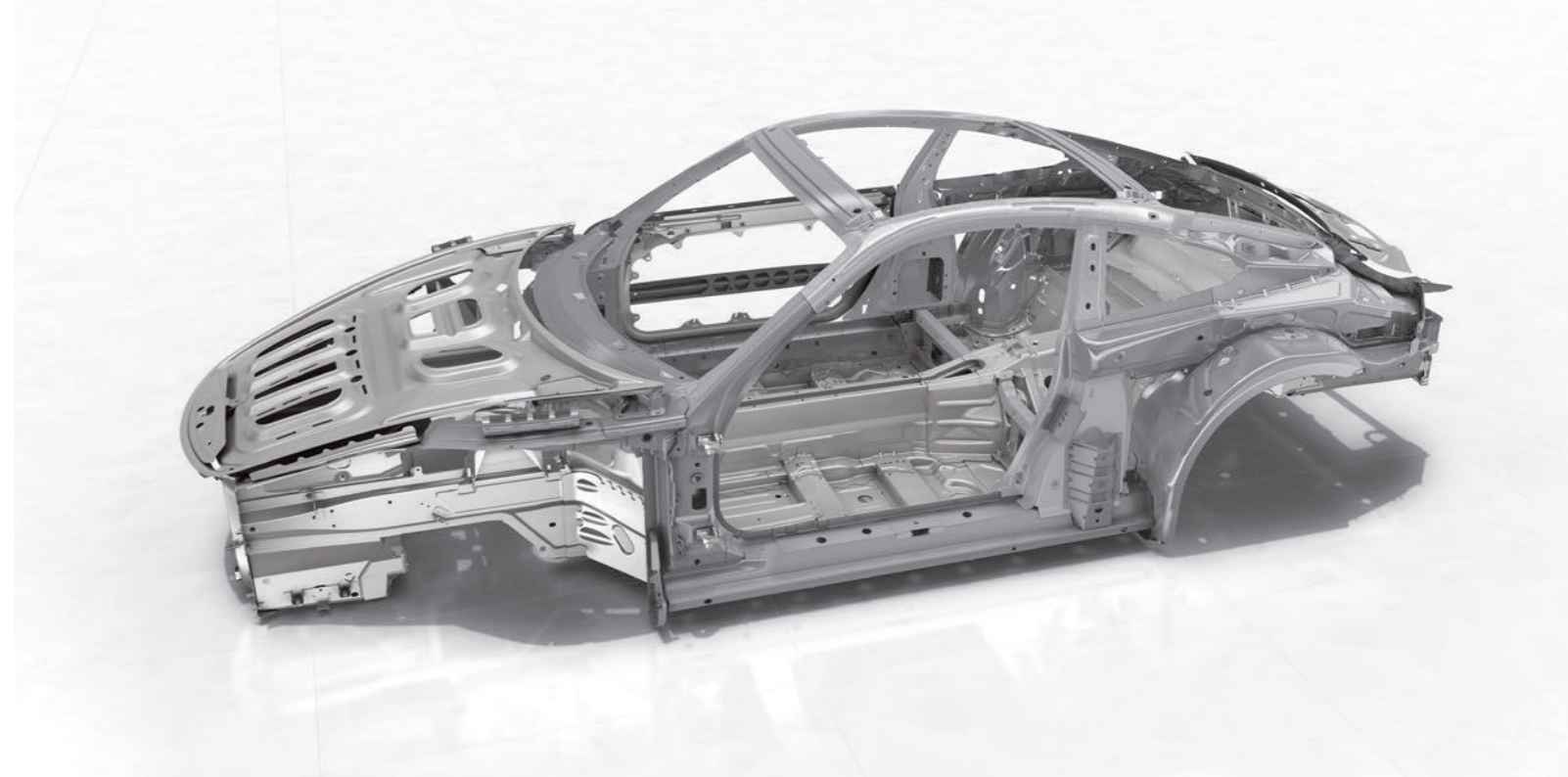

Extremadamente rígido con alta resistencia a la tracción: acero aleado al boro

El montante central, algunas partes de la estructura del techo y los travesaños de la sección inferior de la carrocería ligera se fabrican generalmente con acero templado en prensa y aleado al boro, con chapas de diferentes espesores. La proporción de boro añadida a la aleación tiene un impacto positivo en la templabilidad y ofrece una enorme resistencia a la tracción, lo que garantiza una protección segura contra los impactos laterales. El uso de este material ultrarresistente y ligero permite prescindir de refuerzos adicionales, lo que reduce el peso total del chasis.

Los componentes de acero especial de grano fino tienen un revestimiento especial y se deben reemplazar si están dañados o deformados. Confíe en nuestros expertos que, en caso de daños, seguirán la estricta guía de reparación de Porsche y solo instalarán correctamente Piezas Originales Porsche.

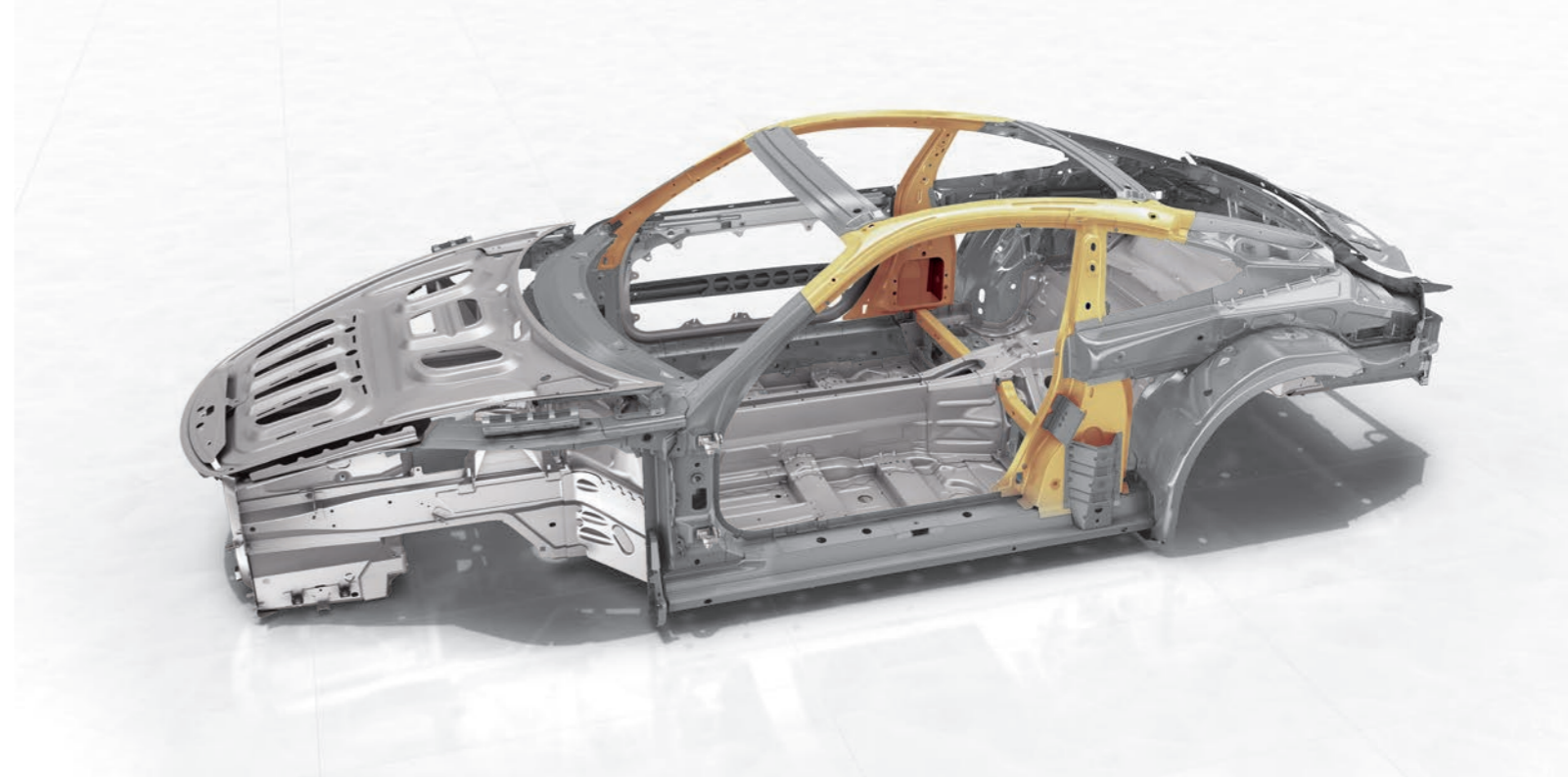

Extremadamente resistente y maleable: acero microaleado

Los componentes de la carrocería relevantes para la seguridad, como las piezas del montante delantero y la parte inferior del bastidor, se fabrican con acero microaleado de alta resistencia y gran dureza. El alto grado de pureza química y la microestructura de grano fino le confieren una resistencia máxima a la fatiga y unos elevados límites elásticos, lo que garantiza una seguridad adicional en caso de conformación en frío: si se produce un impacto, la deformación selectiva permite que parte de la energía se absorba y se distribuya a otros componentes.

En la reparación del acero microaleado se requieren herramientas especiales, una precisión máxima y amplios conocimientos técnicos, especialmente si en la fabricación de la carrocería se han utilizado tecnologías de unión innovadoras, como la unión adhesiva o la soldadura láser. Los componentes se pueden conformar en frío en caso de deformación, pero solo hasta un límite elástico estrictamente definido. Una vez alcanzado, los componentes ligeros se deben reemplazar con Piezas Originales Porsche. En Porsche conocemos las propiedades mecánicas del acero especialmente tratado y realizamos la reparación o el reemplazo de forma profesional basándonos en un conjunto de reglas estrictas.

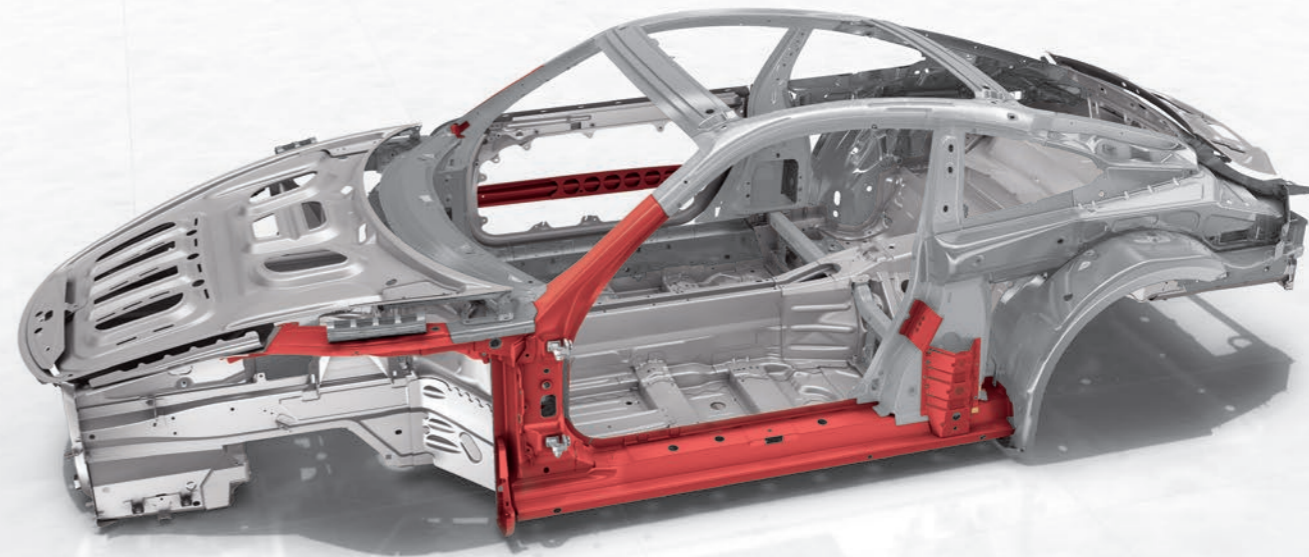

Extremadamente resistente y conductor: acero multifásico

En el caso de los puntales transversales de la baca y partes de la zaga, Porsche recurre a aceros multifásicos de mayor resistencia. La distribución inteligente de las estructuras de paredes finas y peso optimizado proporciona una extraordinaria rigidez torsional y confiere a la carrocería una excelente rigidez, lo que contribuye activamente a aumentar el nivel de seguridad del conductor: el acero multifásico de ultra alta resistencia absorbe la energía del impacto en caso de colisión y la transmite uniformemente en el habitáculo estable.

Desde hace más de 70 años, Porsche trabaja con aceros multifásicos en la construcción de sus carrocerías e imparte a sus empleados una formación periódica sobre su uso: desde métodos de diagnóstico y procedimientos de reparación a la correcta instalación de las Piezas Originales Porsche.

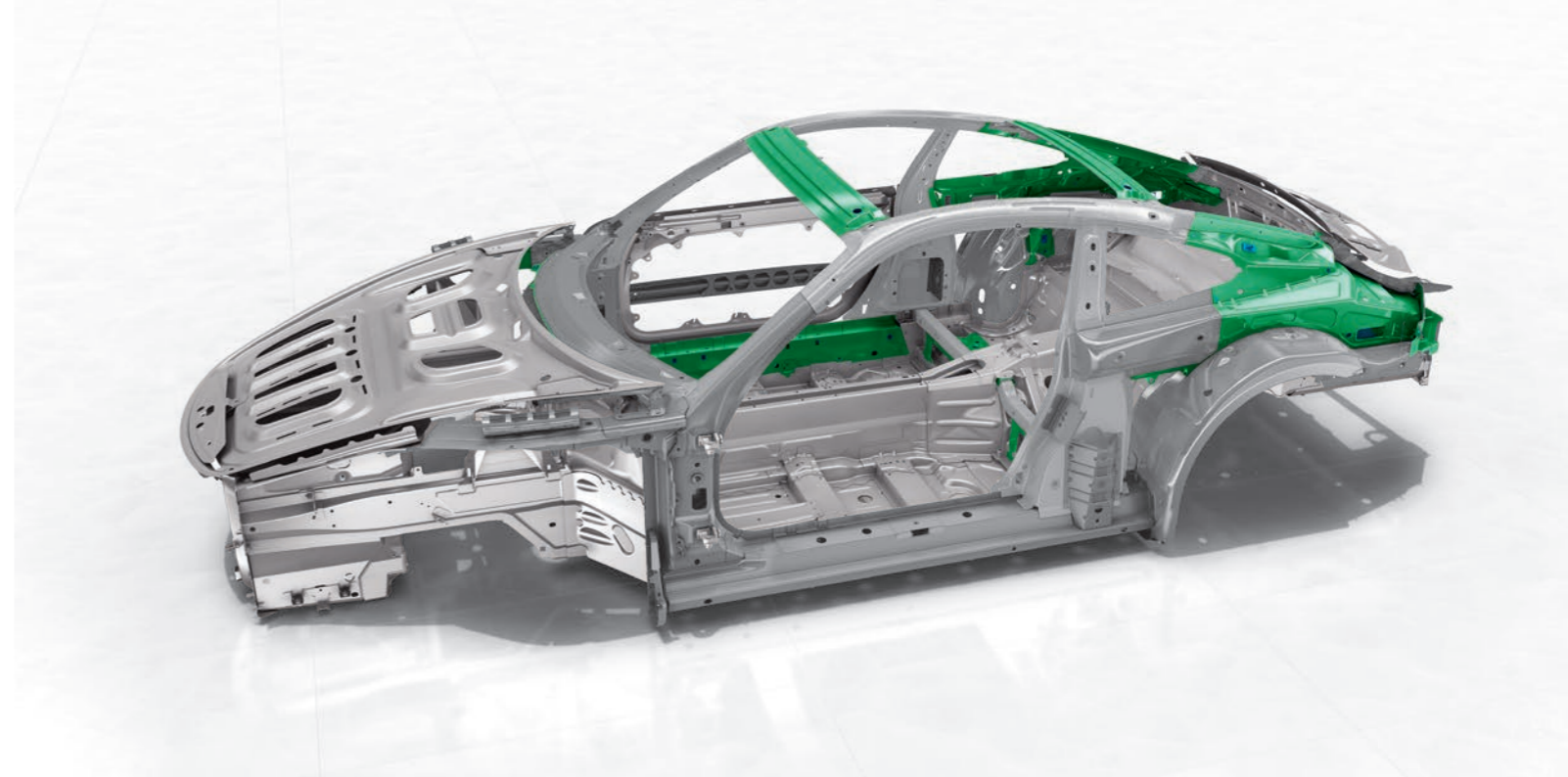

Extremadamente variable y suave: acero embutido

En el travesaño delantero del habitáculo, los pasos de ruedas y los componentes de conexión con el montante central se utiliza acero embutido comparativamente blando. La estructura especial de la superficie y las extraordinarias propiedades de deformación permiten que se utilicen predominantemente distintas láminas finas en zonas planificadas de deformación, dado que también transfieren la energía del impacto de una manera eficaz y uniforme, lo que contribuye activamente a la protección pasiva de los ocupantes.

Cuando Porsche construye una carrocería ligera con componentes de acero embutido, utiliza principalmente técnicas de unión de gran complejidad, lo que significa que la reparación de componentes deformados requiere un amplio conocimiento experto de la naturaleza del material y de los complejos requisitos de las tecnologías de unión. Por este motivo, le recomendamos encarecidamente que recurra a nuestra competencia en reparación de carrocerías ligeras en caso de que se produzca cualquier daño.

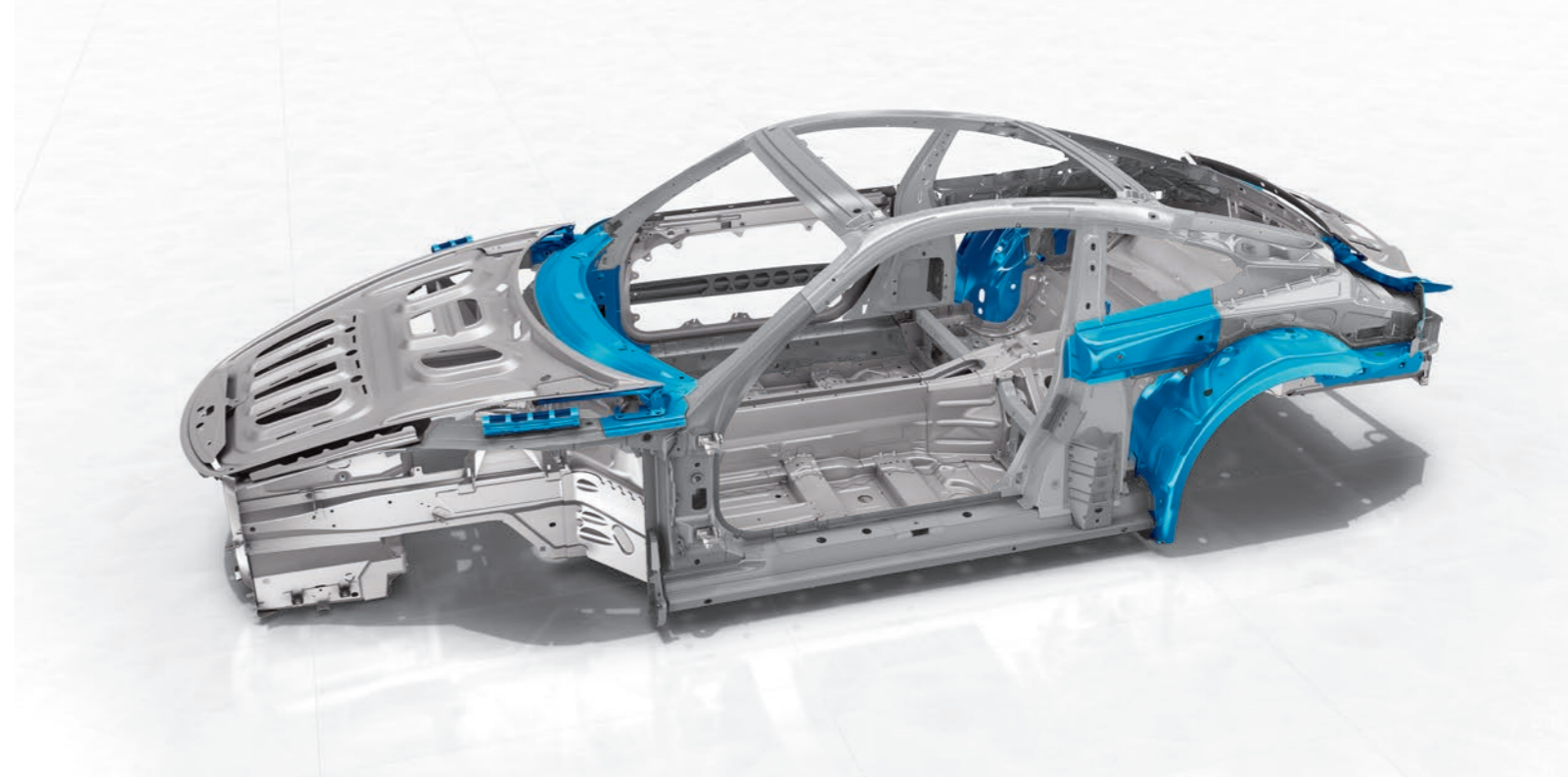

Extremadamente fiable y competente: nuestro servicio integral

Somos su proveedor competente para todos los trabajos realizados en carrocerías ligeras Porsche y conocemos cada detalle de la compleja arquitectura de nuestros vehículos. Realizamos cada reparación con la máxima precisión y cada día trabajamos con la máxima dedicación para que su deportivo conserve su valor. Desde la concertación de una cita, pasando por el diagnóstico y la reparación, hasta la comprobación de la calidad y la entrega de su vehículo, seguimos las normas mundiales inflexibles de Porsche y unos procesos estrictamente definidos.

Contamos con más de 70 años de experiencia en la construcción y reparación de carrocerías Porsche. Independientemente del modelo que haya elegido para cumplir su sueño de ser propietario del deportivo perfecto, estamos perfectamente capacitados para hacer frente a los requisitos de la combinación de varios materiales, empleamos herramientas especiales personalizadas y solo instalamos Piezas Originales Porsche. Estamos a su disposición siempre que nos necesite.

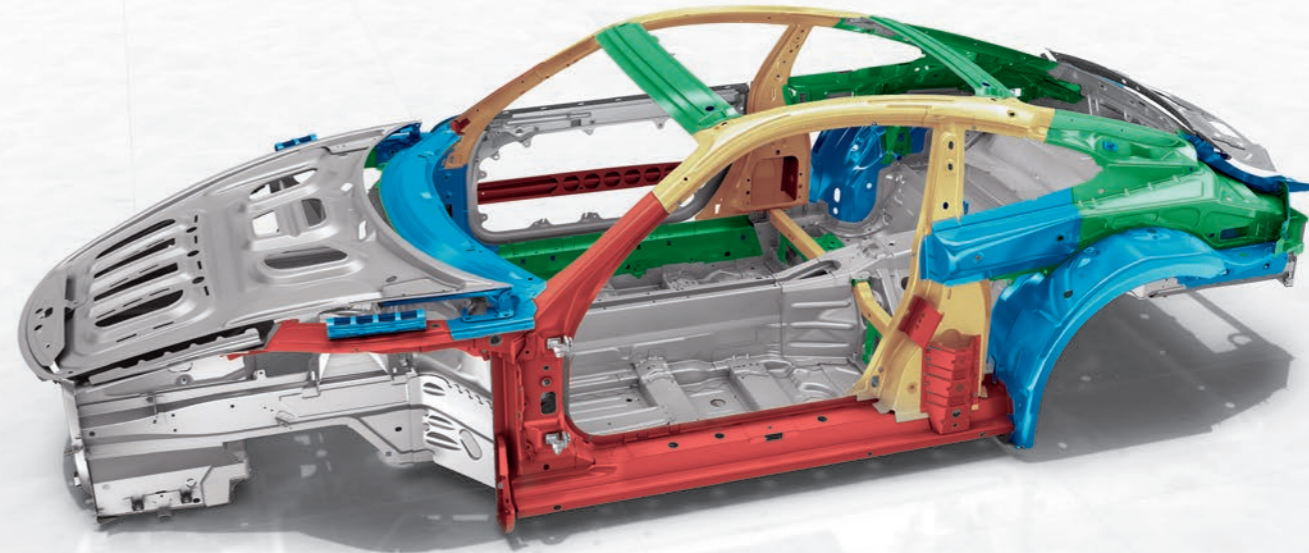

PORSCHE

911 S/T: Consumo de combustible combinado (WLTP): 13,8 - 13,8 l/100 km. Emisiones de CO2 combinado (WLTP): 313 - 313 g/km.

Fecha de impresión: 09/2023